

Seilspannzeuge TH170-50 50kN

TH170 Seilspannzeuge sind geeignet für Seile und Bänder bis zu 50kN.

Die Probe wird abhängig vom Reibwert, einfach oder mehrfach um die Umlenkrolle gewickelt bevor sie mit den Spannbacken fixiert wird.

Die Umlenkrollen erzeugen einen langsamen kerbfreien Spannungsabbau und verhindern den Bruch im Spannbacken.

Weitere Ausführungen erhältlich:

- Veränderter Durchmesser der Umlenkrollen
- 100kN, 150kN, 200kN Versionen
- Hydraulische Versionen

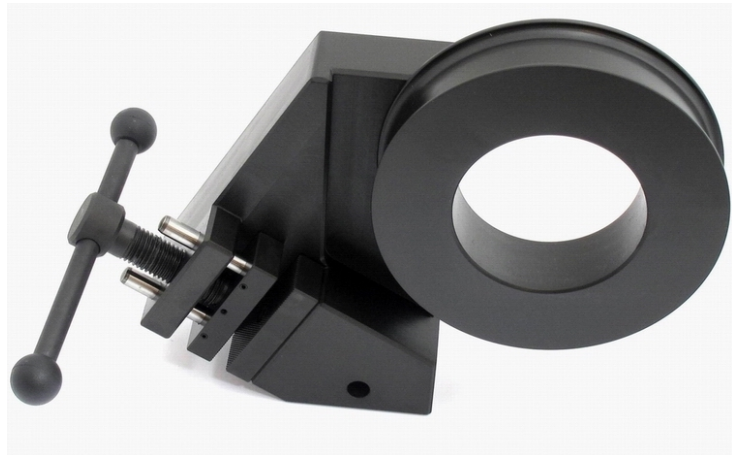

| TH170-50 | |
|------------------------------------|--|
| Geeignet für | Seile, Bänder bis 50kN |
| Zugkraft | 50 kN |
| Empfohlener Durchmesser für Seile | 5 – 20 mm Ø |
| Bänder maximale Breite | 12 mm |
| Mindest Probenlänge | 1500 mm |
| Backenoberflächen | Pyramidenbacken, 1.2 x 45°, 58HRC Weitere Oberflächen auf Anfrage |
| Spannfläche Backen HxB | 70x30 mm |
| Ø Umlenkrolle | 162 mm Ø |
| Temperaturbereich* | 0°C – 130°C Weitere Temperaturbereiche auf Anfrage |
| Korpus | Stahl, mangan phosphatiert |
| Gewicht | 13.9 kg pro Spannzeug |
| Bestellinformationen/ Lieferumfang | 1 Paar Seilspannzeuge inkl. Pyramidenbacken |

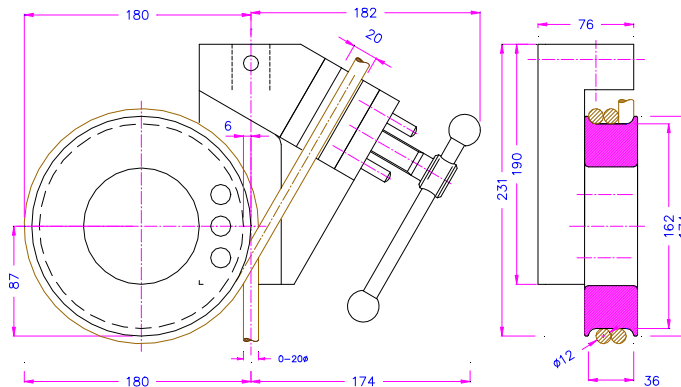

TH170-50



TH170-50-D296-B60
Rollendurchmesser 296 mm, Breite 60 mm



TH170-100+Ko
100 kN Version, hydraulisch



TH170-100
100kN Version



TH170-150+Ko
150kN Version, hydraulisch



TH170-250+Ko
250 kN Version, hydraulisch



TH170-50-BP0.5x45°
Sonderbacken kleine Pyramidenrändelung