

Seilspannzeuge TH170-50 50kN

TH170 Seilspannzeuge sind geeignet für Seile und Bänder bis zu 50kN.

Die Probe wird abhängig vom Reibwert, einfach oder mehrfach um die Umlenkrolle gewickelt bevor sie mit den Spannbacken fixiert wird.

Die Umlenkrollen erzeugen einen langsamen kerbfreien Spannungsabbau und verhindern den Bruch im Spannbacken.

Weitere Ausführungen erhältlich:

- Veränderter Durchmesser der Umlenkrollen
- 100kN, 150kN, 200kN Versionen
- Hydraulische Versionen

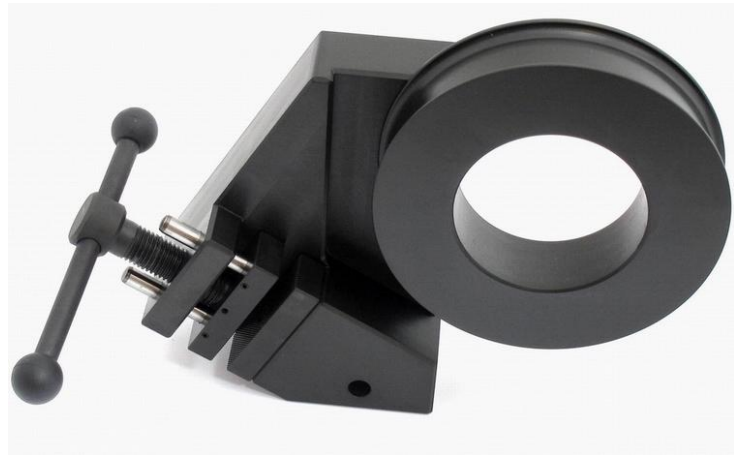

TH170-50	
Geeignet für	Seile, Bänder bis 50kN
Zugkraft	50 kN
Empfohlener Durchmesser für Seile	Bis 20 mm Ø
Bänder maximale Breite	12 mm
Mindest Probenlänge	1500 mm
Backenoberflächen	Pyramidenbacken, 1.2 x 45°, 58HRC Weitere Oberflächen auf Anfrage
Spannfläche Backen HxB	70x30 mm
Ø Umlenkrolle	162 mm Ø
Temperaturbereich*	0°C - 130°C Weitere Temperaturbereiche auf Anfrage
Korpus	Stahl, mangan phosphatiert
Gewicht	13.9 kg pro Spannzeug
Bestellinformationen/ Lieferumfang	1 Paar Seilspannzeuge inkl. Pyramidenbacken

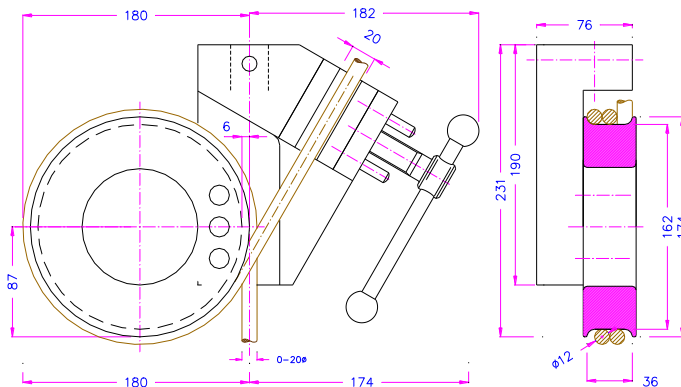

TH170-50



TH170-50-D296-B60
Rollendurchmesser 296 mm, Breite 60 mm

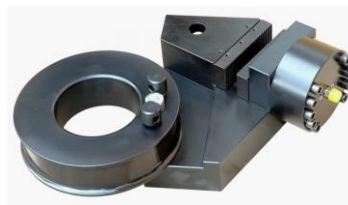

TH170-100+Ko
100 kN Version, hydraulisch



TH170-100
100kN Version



TH170-150+Ko
150kN Version, hydraulisch



TH170-250+Ko
250 kN Version, hydraulisch



TH170-50-BP0.5x45°
Sonderbacken kleine Pyramidenrändelung



TH170-100 100kN

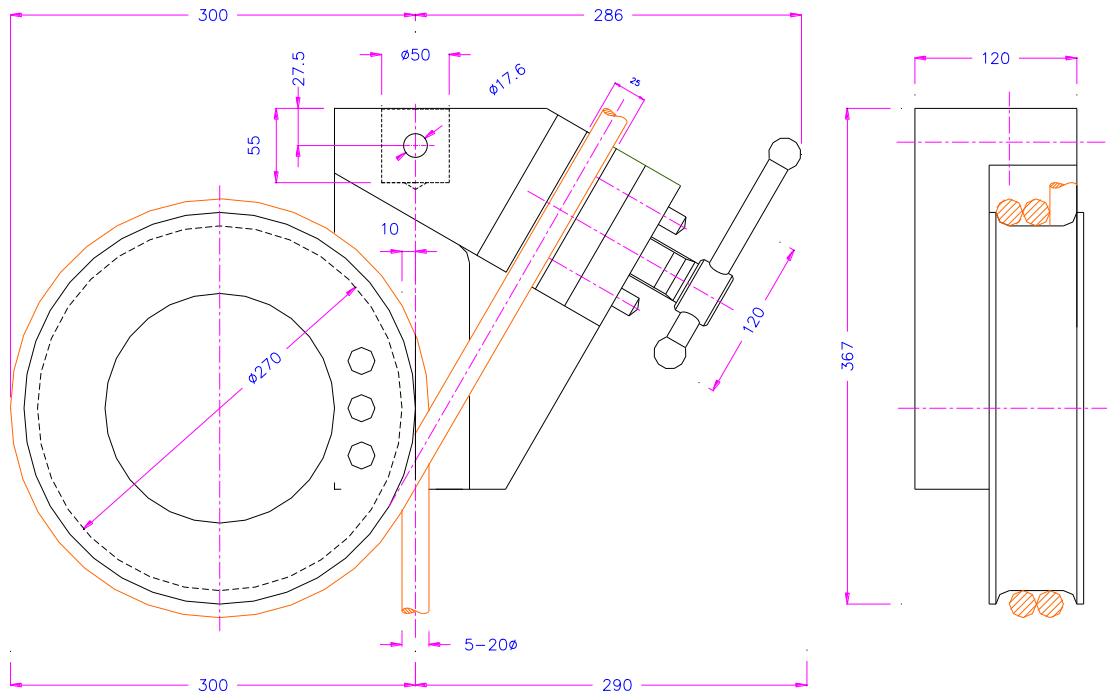

TH170-100-Af50/175

Serie TH170

TH170-50-D296
296 mm
Rollendurchmesser



Siehe auch

www.grip.de/G11