

TH205

Pneumatische Schalter



TH205-1 Fußpedale

Nicht rastend: Die Backen öffnen sobald das Pedal gedrückt wird und schließen wenn der Fuß von dem Pedal genommen wird. Max. 10 bar.
Lieferumfang: 1 Paar Pedale inkl. Schläuche und Anschlussstücke



TH205-2 Fußpedale rastend

Mit Rastfunktion: Die Backen öffnen sobald das Pedal gedrückt und bleiben geöffnet, sofern der Fuß vom Pedal genommen wird. Erst nach einer weiteren Betätigung des Pedals schließen sich die Backen und bleiben geschlossen. Max. 10 bar.
Lieferumfang: 1 Paar Pedale inkl. Schläuche und Anschlussstücke



TH205-PR16bar Druckregleraufbau

Optional verfügbar für TH205-1 und TH205-2
Zum Einstellen des Luftdrucks von 1–16 Bar



TH205-3 Handventile

2 pneumatische Kipphebelventile
mit Rastfunktion. Max. 16 bar.
Lieferumfang: 1 Einheit inkl. Schläuche und Anschlussstücke



TH205-4-1/8" Handventile

2 pneumatische Handventile, 1/8" Anschluss. Max. 16 bar.
Mit Rastfunktion: Direkter Anschluss am Spannzeug, 3/2 Wege-Ventil
Lieferumfang: 2 Handschalter inkl. Schläuche und Anschlussstücke.

Bei gleichzeitiger Bestellung eines Spannzeugs werden die Handventile an das Spannzeug montiert
1/8" Anschluß haben TH149 TH83 TH232 TH108 THS65 THS132 TH56g+Ko TH240g+Ko

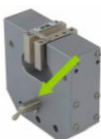

TH205-4-M5 Handventile

2 pneumatische Handventile, M5 Anschluss. Max. 16 bar.
Mit Rastfunktion: Direkter Anschluss am Spannzeug, 3/2 Wege-Ventil
Lieferumfang: 2 Handschalter inkl. Schläuche und Anschlussstücke.

Bei gleichzeitiger Bestellung eines Spannzeugs werden die Handventile an das Spannzeug montiert
M5 Anschluß haben TH229 TH56k+Ko TH240k+Ko



TH205-6-2H Sicherheitssystem für pneumatische Spannzeuge

2 Fußschalter, 2 Handtaster, Steuerung 220 Volt 10 bar
Schritt 1: zunächst werden die Spannzeuge mit den Fußschaltern mit niedrigem Druck (0,5 bar) einzeln geschlossen
Schritt 2: dann wird mit auf die beiden Handtaster gleichzeitig gedrückt (innerhalb von 0,5 Sekunden). Damit wird der Druck von 0,5 auf 7 bar erhöht und der Zugversuch kann jetzt starten
Wird während dieser Zeit ein Taster oder ein Fußschalter berührt, sinkt der Druck sofort wieder auf 0,5 bar.



TH205-8 Fußpedale für doppelwirkende Kolben

Mit Rastfunktion: Die Backen öffnen sobald das Pedal gedrückt und bleiben geöffnet, sofern der Fuß vom Pedal genommen wird. Erst nach einer weiteren Betätigung des Pedals schließen sich die Backen und bleiben geschlossen. Max. 10 bar.
Lieferumfang: 1 Paar Pedale inkl. Schläuche und Anschlussstücke
Für Spannzeuge wie z.B. THS321, TH109+Ko, THS132, THS889, THS527+Ko ohne Rückholfeder



TH216 Leister Kompressor für Labore, ölgeschmiert, mit Filterdruckregler

Max. Druck 16 Bar; 230 V/50 Hz; Lautstärke: 38 dB(A)
Motor: 0,13 kW; Ansaugleistung 17 l/min; Behältervolumen 3.5 l
Abmessungen: 340x290x340 mm (L x B x H); Gewicht: 18 kg

TH205-4 Handschalter mit
Schläuchen und Fittings



+ Euro-Plug
(Durchmesser 12 mm, Bohrung 7,9 mm)

TH205-4 Handschalter mit
Schläuchen und Fittings



TH205-4-1/8 Handschalter

Für TH149 TH108 TH83 TH2232
TH126



TH205-4-M5 Handschalter

Für TH229 TH56k+Ko TH240k+Ko
THS13
THS22



TH149 + TH205-4-1/8

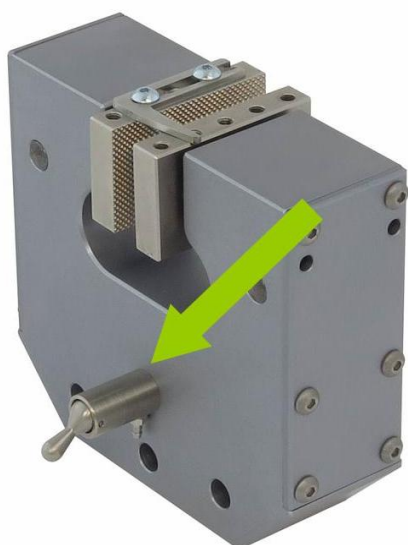

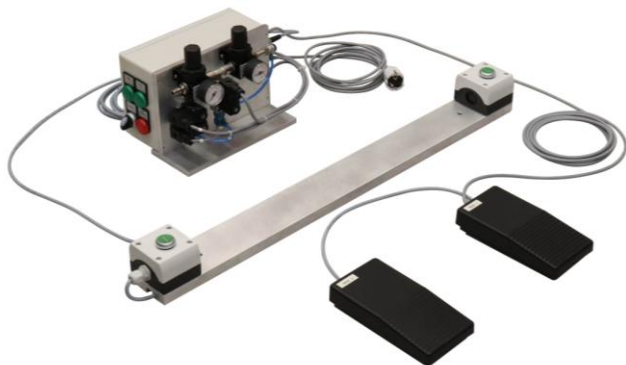

TH205-6-2H

Sicherheitssystem für pneumatische Spannzeuge



TH229 + TH205-M5



TH196-2-M5 Teflon Schlauch für 280°C

temperaturfester Schlauch aus Teflon bis +280°C
Größe PK2 (2mm Innendurchmesser)



Teflon Röhre für den Einsatz bis zu 280°C

Bei der Bestellung von Spannzeugen mit T-Option wird ein Teil vom Teflon-Rohr mitgeliefert

T180°C oder T280°C

Quetschhülsenbefestigung



TH205-PK23

Zwischenadapter

Von PK2 auf PK3

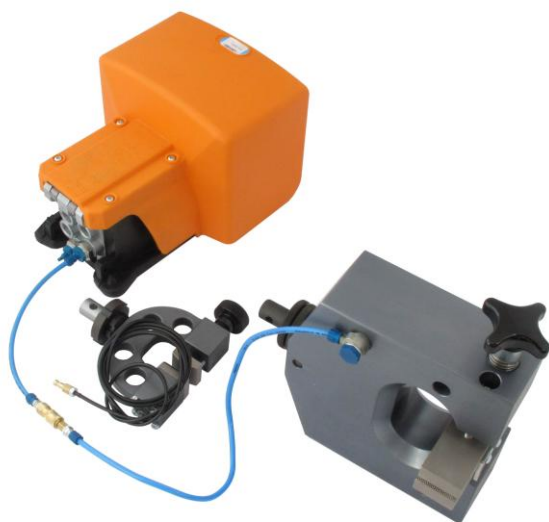

TH205-2

TH94

TH83

TH205-9



TH205-9 Euro Steckkupplung
(Bohrung 7.9mm Zapfendurchmesser 12)

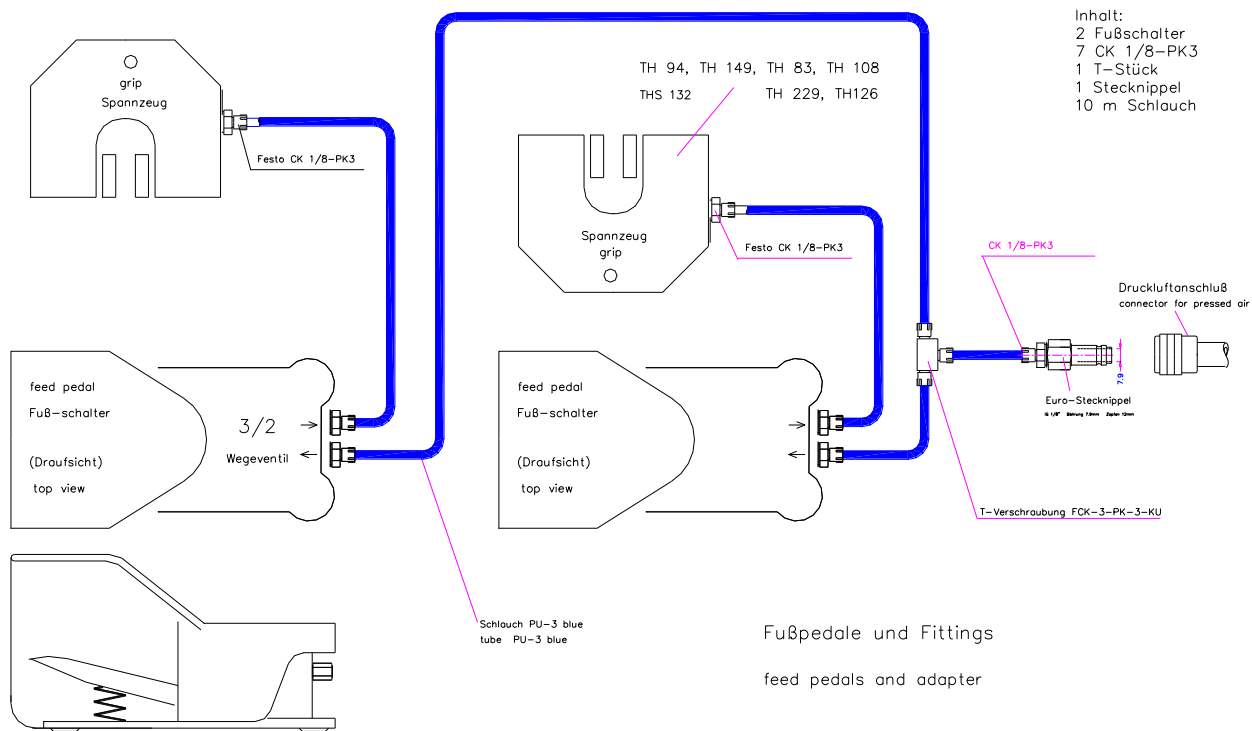

- Inhalt:
 2 Fußschalter
 7 CK 1/8-PK3
 1 T-Stück
 1 Stecknippel
 10 m Schlauch

Fußpedale und Fittings

feed pedals and adapter

TH205-1 Fußpedale nicht rastend

TH205-1

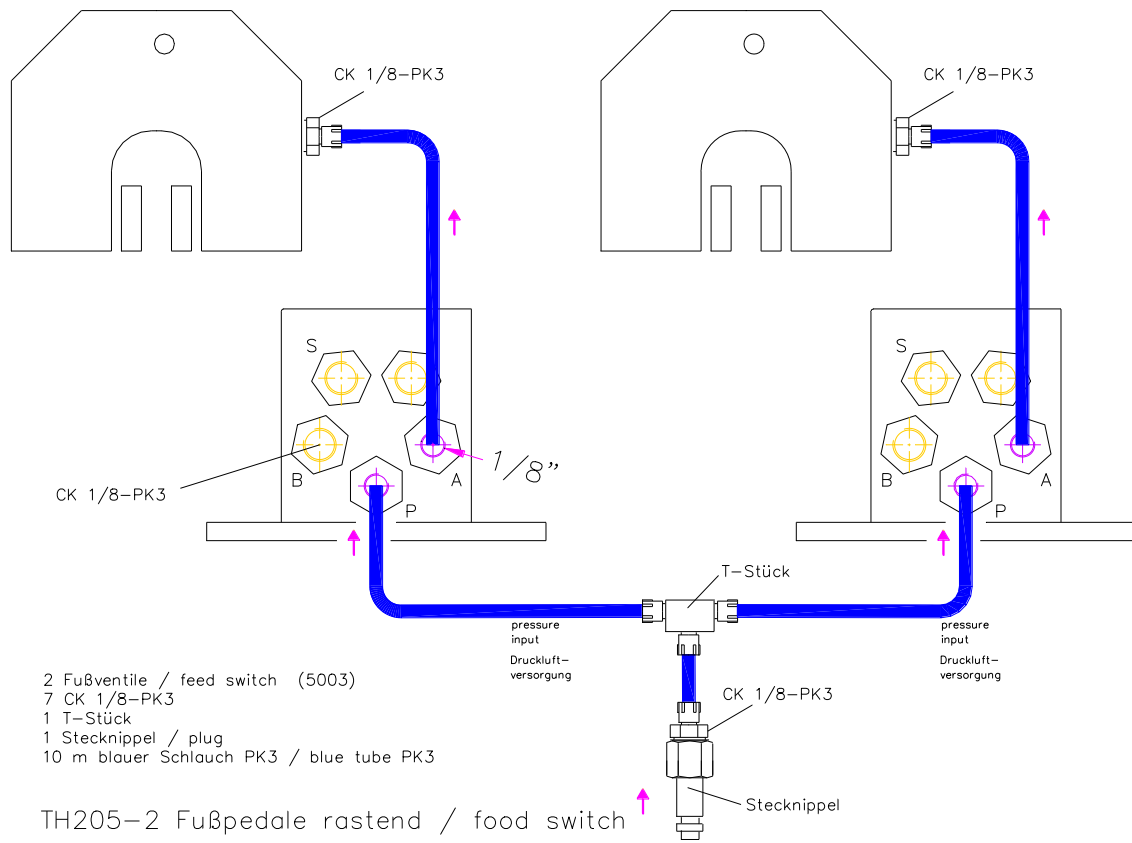

TH205-2

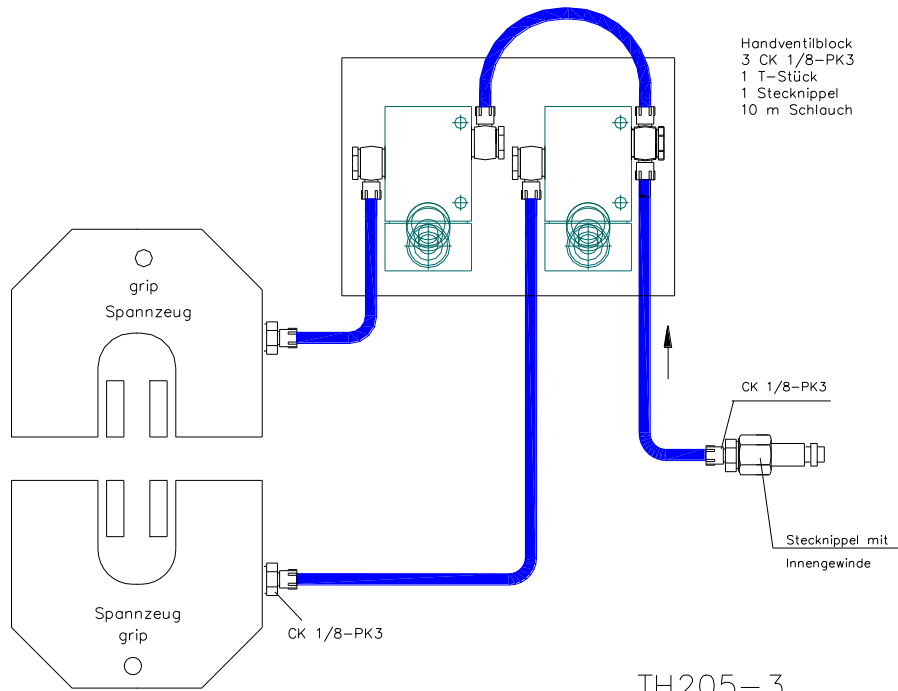

TH205-3

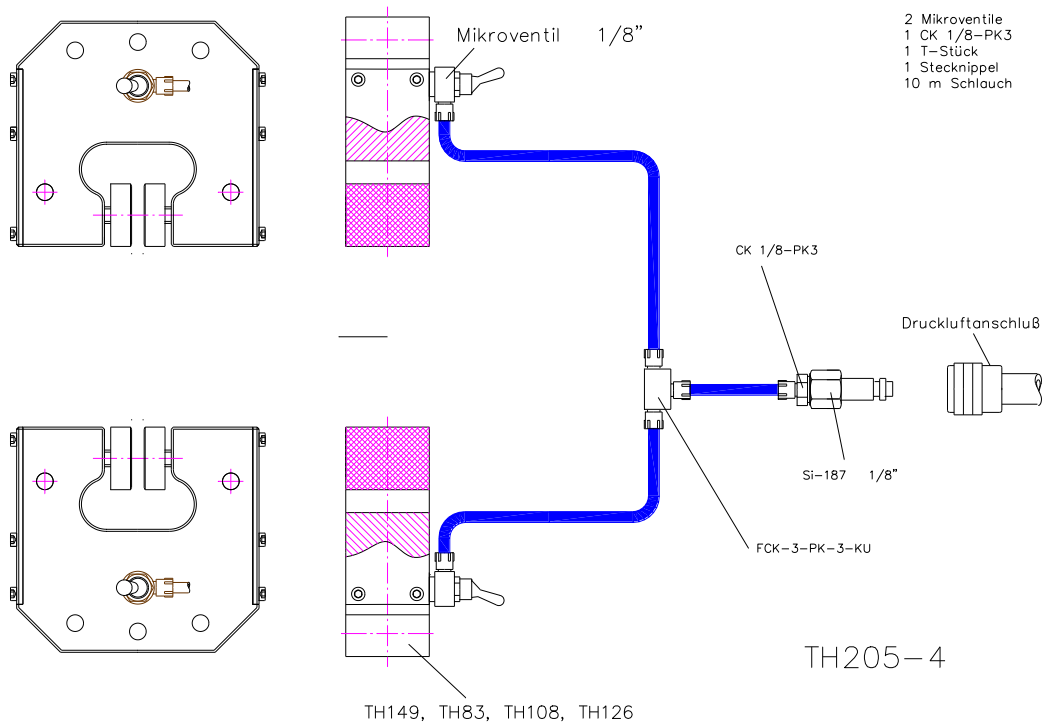

TH205-4

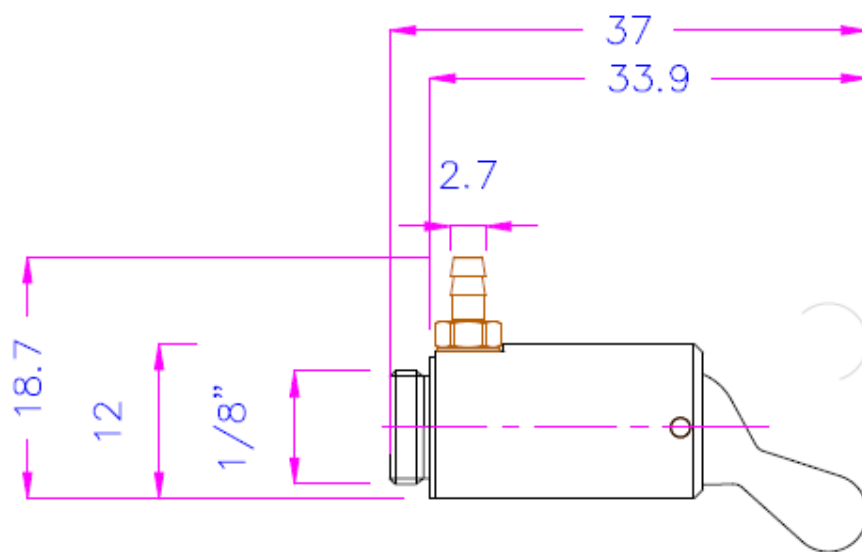

TH205-4-1/8"

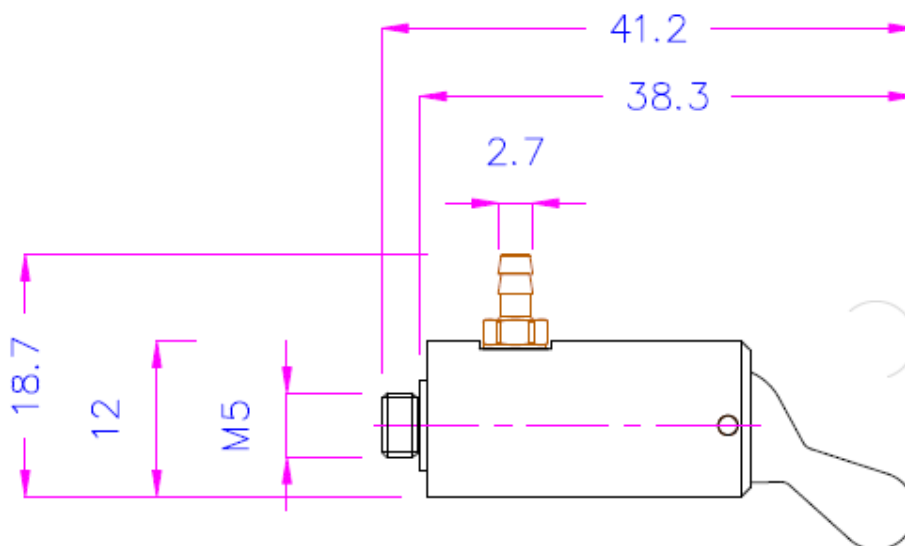

TH205-4-M5

Die Taster, Schalter TH205-1, TH205-2, TH205-3- TH205-4 sind 3/2 Wegeventile
 Sie können für folgende Spannzeug verwand werden:

TH229, TH94, TH175 TH83, TH126m TH232, TS65, THS132, THS370, THS501, TH240..+Ko, TH56..+Ko THS341+Ko,
 TH149 THS22

Spannzeuge mit doppelt wirkenden Kolben benötigen den Fußschalter TH205-8 (5/2-Wegeventil)

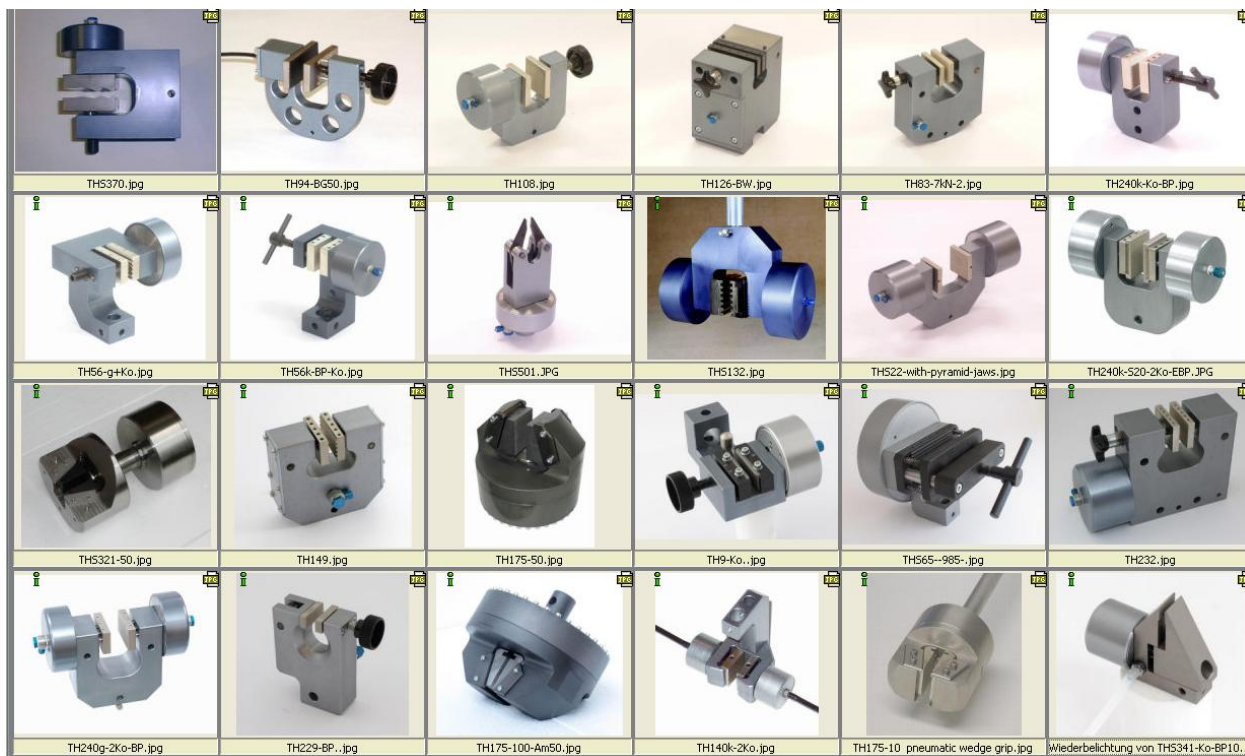

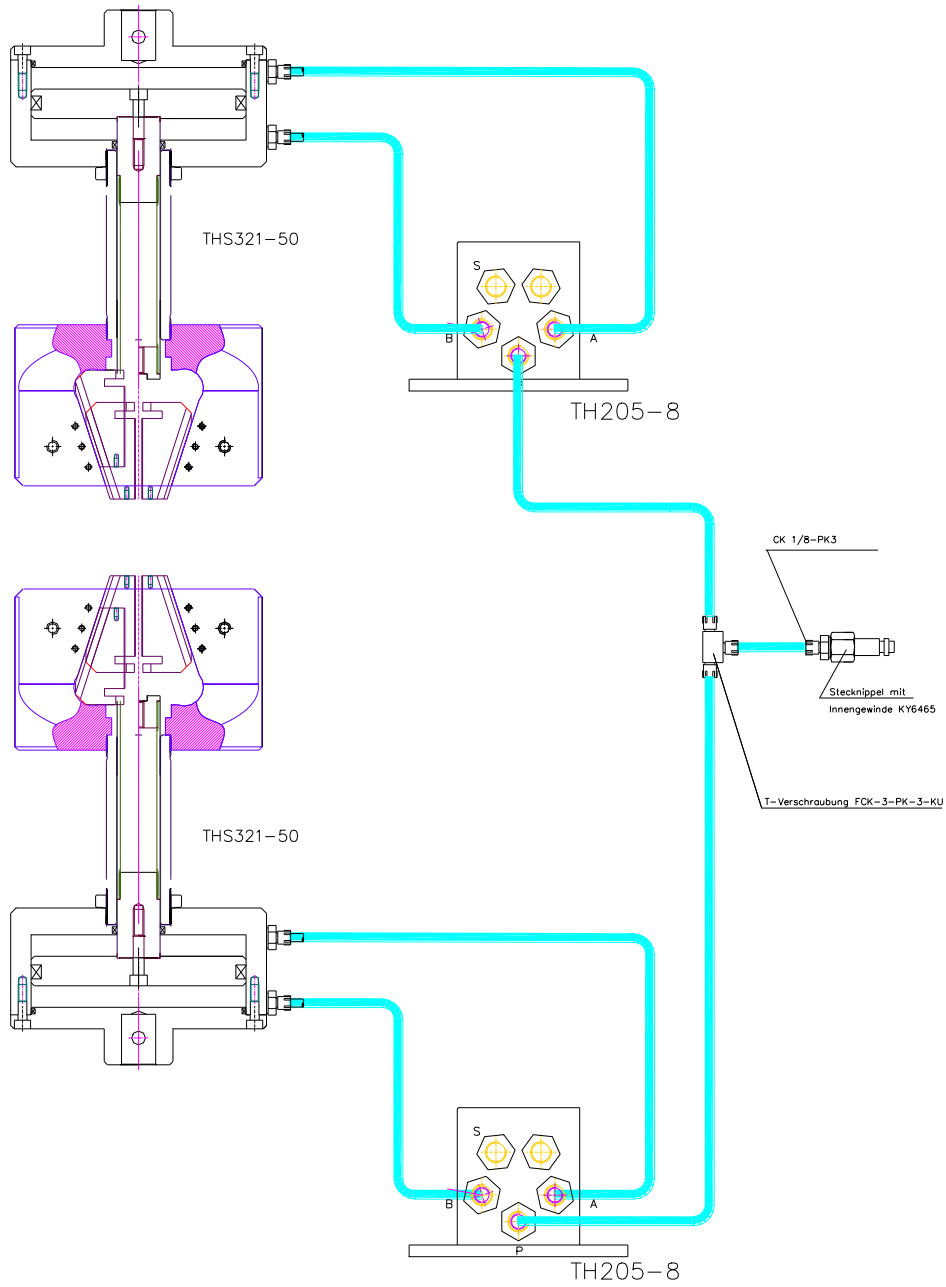

TH205-8-SP

<http://youtu.be/u9pQRQUjKks>

TH205-2 13 bar

http://youtu.be/MzuwM_zvLT4

TH205-2 Rastfunktion

<http://youtu.be/AqtWTxeKVfK>

So wird der Druck verstellt

www.grip.de/G12/TH205/TH205-2
How to assemble with grips.zip

Einzelbilder für Montage der Schläuche an den
Spannkopf

www.grip.de/G12/TH205