

VORRICHTUNG ZUR PRÜFUNG DER HAFTEIGENSCHAFTEN

von Elektroisolierlack auf einer Schraubenfeder gemäß ASTM-D2519

Artikel-Nr.:	THS1071-ASTM-D2519
Max. Kraft:	500 N
Anschluss:	Af159 Weitere Anschlüsse auf Anfrage
Korpus:	Stahl, vernickelt
V-Block:	Stahl, gehärtet, vernickelt
Gewicht:	0,8 kg
Temperaturbereich:	0 ... +70°C Weitere Temperaturbereiche auf Anfrage
Lieferumfang:	1 Vorrichtung

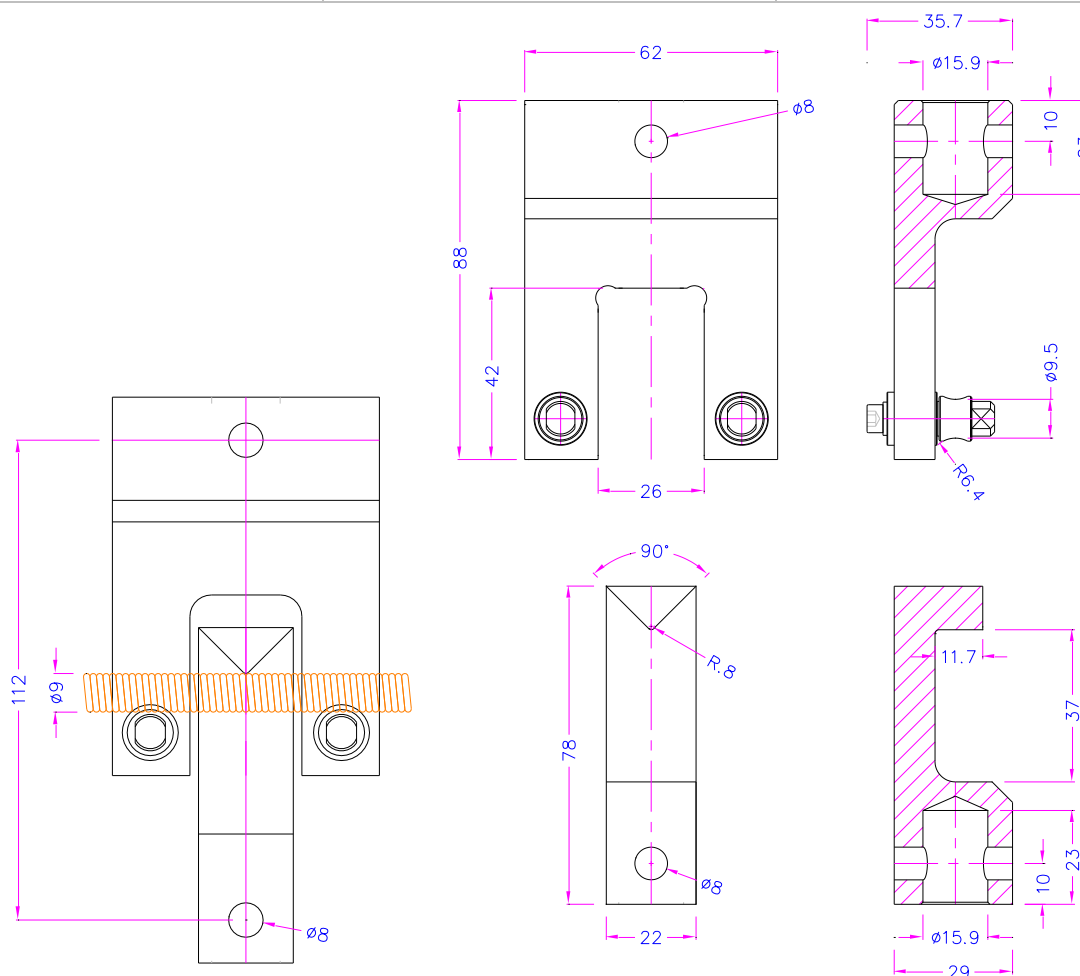

GIF-[Animation](#) zur Funktion des Spannzeugs ansehen